



# LA GEMMA

## TARTANE LIGURE

Sanremo  
1863

Liste des planches au 1/36° comportant tous les dessins de charpente

Franco FISSORE

Franco Fissore, auteur de la monographie en italien du brick goélette la *Scuna* que nous avons publiée en 2006, a réalisé pour le Musée d'Imperia un modèle de la tartane *Gemma* sur la base d'un plan de 1863 provenant du chantier Vassallo à Sanremo. Dans la monographie à l'échelle du 1/36°, l'auteur, après un bref rappel de l'évolution de la tartane au courant du XIX<sup>e</sup> siècle, analyse l'abondante documentation photographique qu'il a réunie. Celle-ci constituée principalement de cartes postales anciennes illustre la construction et l'utilisation de ces modestes mais bien séduisants bâtiments de commerce qui cabotaient dans tout le pourtour de la Méditerranée occidentale de 1850 à 1940.

Les commentaires des plans donnent les indications nécessaires à la construction de la charpente et Franco Fissore grand spécialiste du gréement consacre plusieurs pages et de nombreux dessins à la description détaillée de la mise en place et de l'utilisation du gréement latin de la tartane aux différentes allures.

Un ensemble de photos décrivant l'exécution du modèle complète heureusement l'information du lecteur.

## COMPOSITION DE LA MONOGRAPHIE

Une forte reliure avec rabat, format 24 x 31 cm en pleine toile gris bleu, sous jaquette pelliculée. Contient une brochure dos carré de 92 pages sur papier de 150 g. et les 18 planches.

### Brochure

- Introduction
- Evolution de la tartane au 19<sup>e</sup> siècle
- Iconographie photographique commentée
- Plan du chantier Portorino
- Données techniques coque et apparaux
- Données techniques mâture, voilure, gréement
- Photographies couleur du modèle (20 pages).

### Liste des planches au 1/36° comportant tous les dessins de charpente.

- 1 Elévation, lignes d'eau, plans transversaux,
- 2-3-4 Dessins des 36 couples,
- 5-6 Charpente
- 7 Charpente du pont,
- 8 Coque aménagée,
- 9 Pont aménagé,
- 10 Détails accastillage,
- 11 Profil coque aménagée,
- 12-13 Mâture,
- 14 Voilure,
- 15-16 Chaloupe,
- 17 Aboutissement des manoeuvres.
- 18 Grande élévation sous voiles.(au 48°)

MODÈLE GRÉE			COQUE SEULE		
Longueur	Largeur	Hauteur	Longueur	Largeur	Hauteur
86	20	80	62	20	15

Mesures en cm.

## Extraits de quelques plans

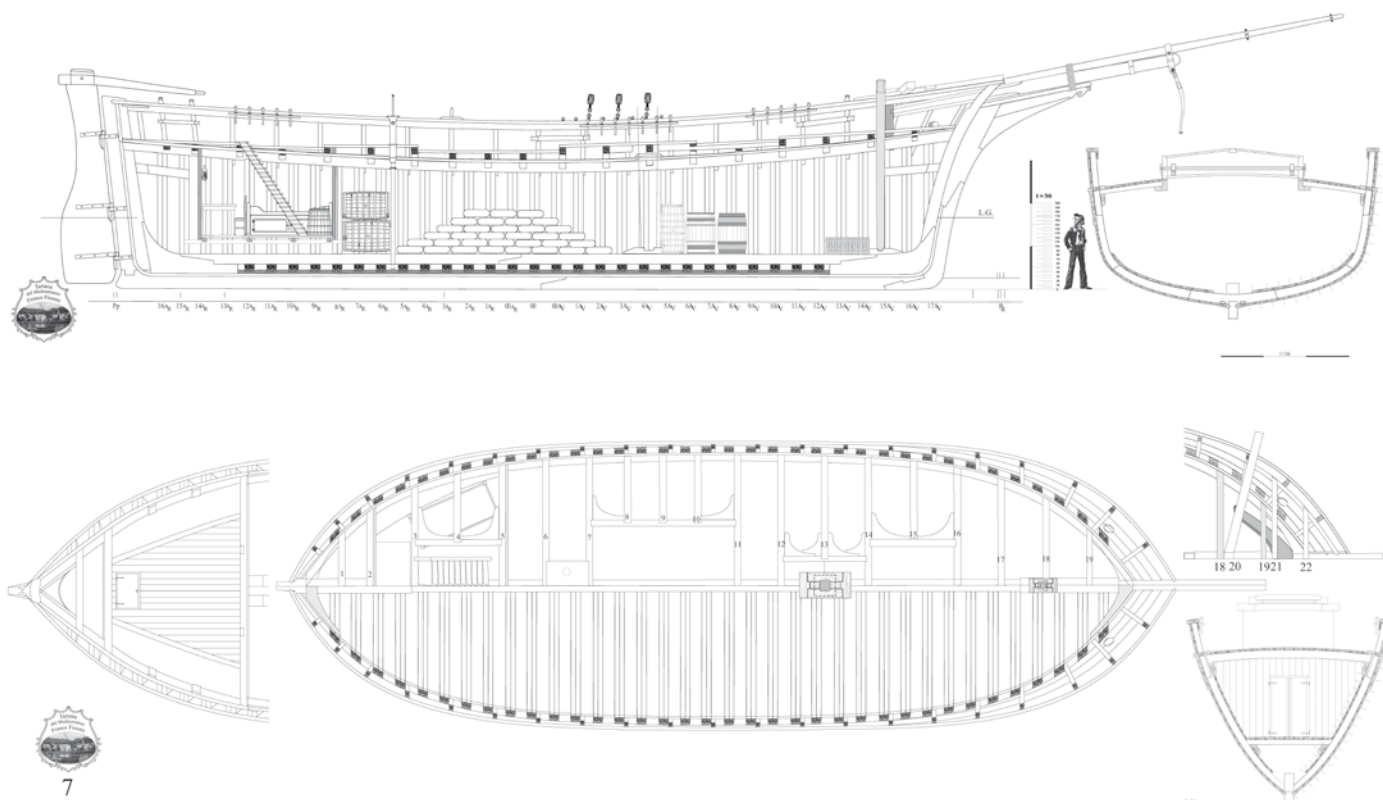

## Extraits de quelques photos

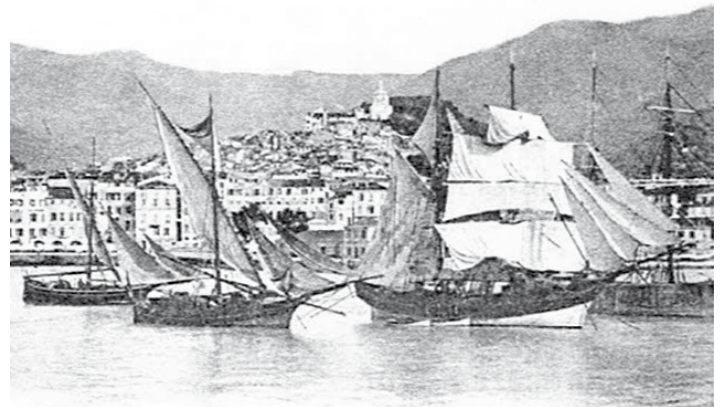
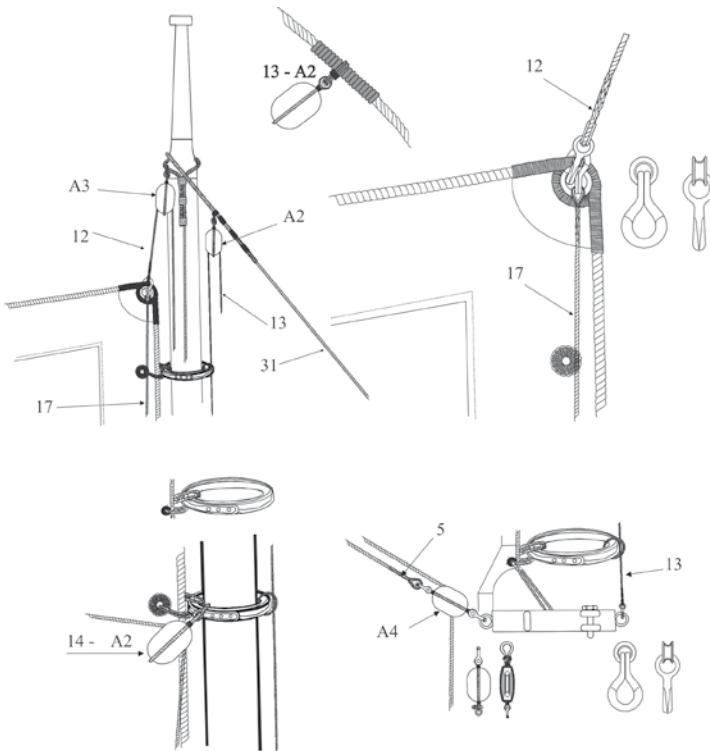
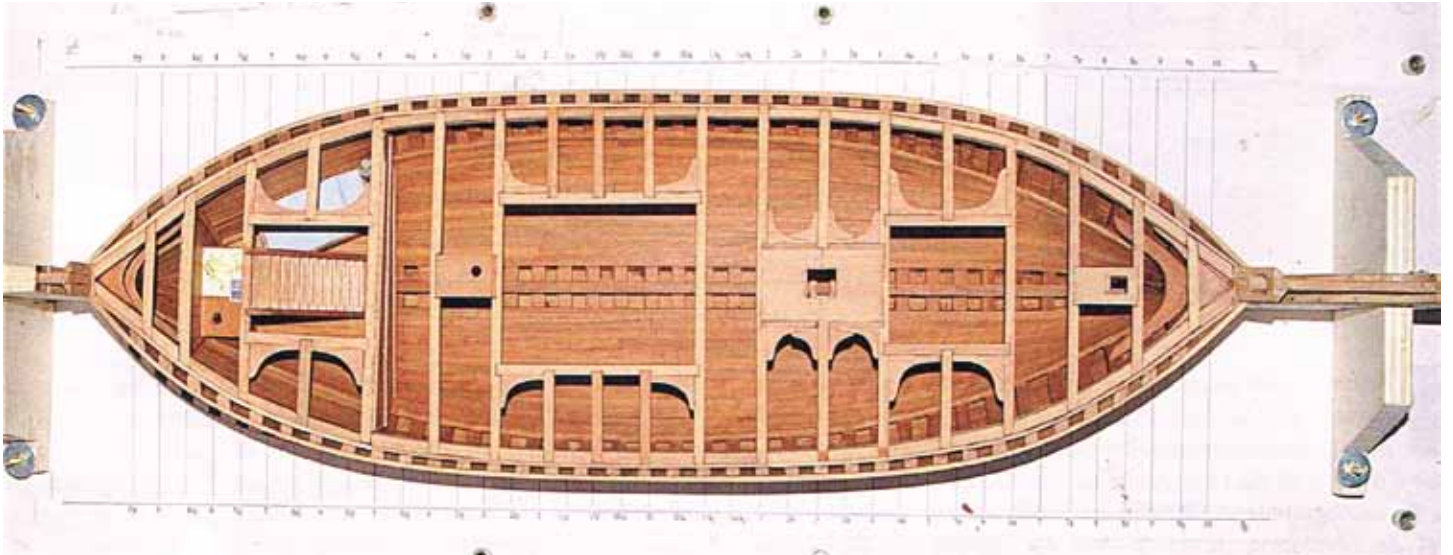

Tartane et brick goëlette faisant sécher leurs voiles dans le port de Sanremo en 1902

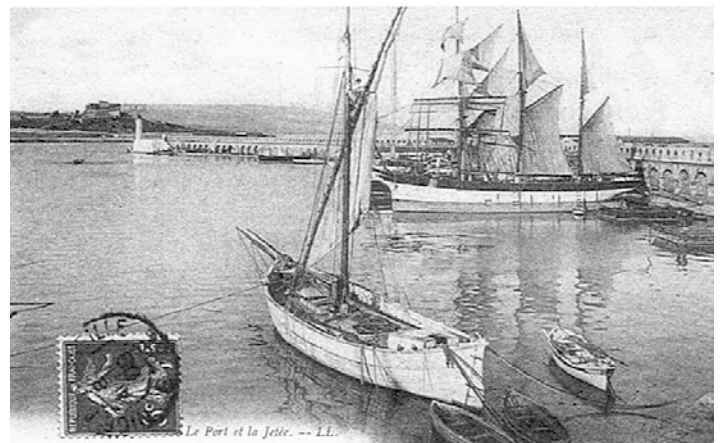

► Tartane mouillée par bâbord et amarrée par l'arrière au môle du vieux port d'Antibes (1909). Superbe vue du pont montrant successivement: l'accès à la chambre du capitaine, la grande écouteille, le mât et l'antenne portant sa voile latine (un matelot est debout à la croisée de l'antenne et du mât) et les dispositions du grément sont bien visibles, la petite écouteille, le beaupré et le tangon élongé long de celui-ci.