



AIGLE

**Yacht impérial
de Napoléon III
1857-1892**

Monographie au 1/100^e

**Tola PONEDELNIK -
Alain DEGNY**

Destiné à être la vitrine de la Nation et à contribuer au prestige de l'Empire qu'il représente sur les mers, au-delà de nos frontières, l'*Aigle*, magnifique yacht aux lignes élégantes, inspiré de celui de la reine Victoria, est l'œuvre du grand architecte naval Henri Dupuy de Lôme. Une machine de 500 cv entraînant des roues à aubes lui permet d'atteindre une vitesse de plus de 14 nœuds, ce qui en fait un des meilleurs marcheurs de la flotte d'avisos de la marine française. Son aménagement luxueux est confié à Alexandre Fourdinois, l'ébéniste préféré de l'Empereur et de l'Impératrice. Point d'orgue de sa carrière, l'*Aigle* ayant à son bord l'Impératrice Eugénie, sera le premier bâtiment à emprunter le canal de Suez, lors de son inauguration.

Depuis plusieurs années, les modélistes ont exprimé le souhait de pouvoir disposer d'une documentation traitant des navires à propulsion mixte du XIX^e siècle. Avec cette monographie, les éditions ANCRE apportent une première réponse à leurs attentes.

Fruit de ses travaux de recherches menés dans les années 1990, en particulier auprès du Service historique de la Défense, Châtelleraut, le modèle présenté est l'œuvre de Tola Ponedelnik (1934-2016). Il a reçu la médaille d'or des championnats du monde de modélisme naval 2006. Le Musée national de la Marine possède également un modèle d'époque de ce navire dans sa version 1859. Son étude contribua à apporter de précieux renseignements complémentaires sur son accastillage et son gréement. L'*Aigle* est désormais exposé à titre permanent au Palais impérial de Compiègne.

Cette monographie vous permettra de réaliser un magnifique modèle, d'une rare élégance, mariage parfait de la technique et du raffinement français de l'époque. Pour qu'il reste dans des dimensions raisonnables, les 10 plans sont à l'échelle du 1/100^{ème}. Le modèle sera construit selon la méthode traditionnelle, bordé sur membrure, coque fermée.

L'ouvrage comprend également le plan détaillé et la description complète de la chaloupe à vapeur entrée en service en 1869 et de sa machine.

COMPOSITION DE L'OUVRAGE

*Livret de 108 pages couleur au format 23 x 31 cm avec 175 dessins et photos, avec les détails sur le modèle.
Ensemble de 10 planches à l'échelle du 1/100^e.*

- Yachts de prestige et d'apparat
- Machine à vapeur et propulsion, historique
- La construction - Accastillage et emménagements
- Gréement - Embarcations de bord - Artillerie - Pavillons
- L'équipage

- Carrière de 1859 à 1869
- Le canal de Suez - Ferdinand de Lesseps (1805-1894)
- Fin de carrière, de 1870 à 1891
- L'*Aigle* dans le contexte international
- Modèle de l'*Aigle*, dossier photographique - Plans de l'*Aigle*

LISTE DES PLANCHES

- Pl 1 - Vue longitudinale, levé de couples, lignes d'eau.
- Pl 2 -3 Quille -Membrure.
- Pl 4 - Vue longitudinale -Superstructures.

- Pl 5 - Plan en coupe de la roue à aube et de la machinerie.
- Pl 6 - Aménagements intérieurs de la cale et des ponts.
- Pl 7 - Vue de dessus du pont -Roue à aube à pales articulées -Embarcations de bord -Artillerie.
- Pl 8 - 9 -Doublage cuivre -gréement -l'*Aigle* sous voiles.
- Pl 10 - Mâture et voiles au 1/100^e.

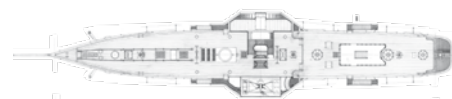

Photos du modèle





MODÈLE GRÉE			COQUE SEULE		
Longueur	Largeur	Hauteur	Longueur	Largeur	Hauteur
100	20	45	100	18	14

Extraits des planches

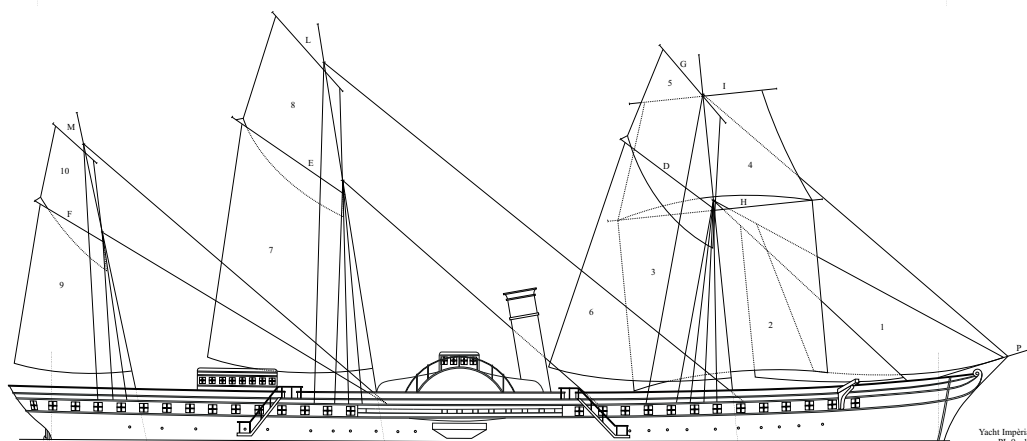
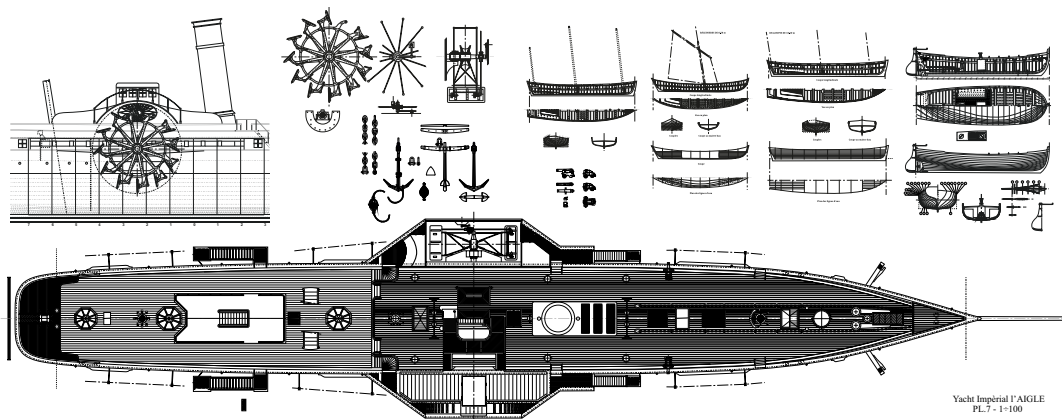
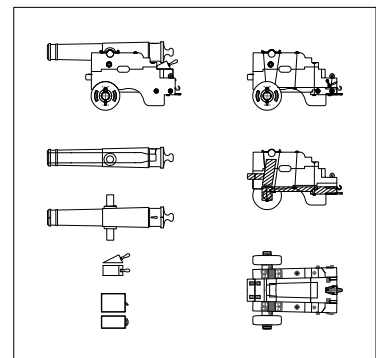
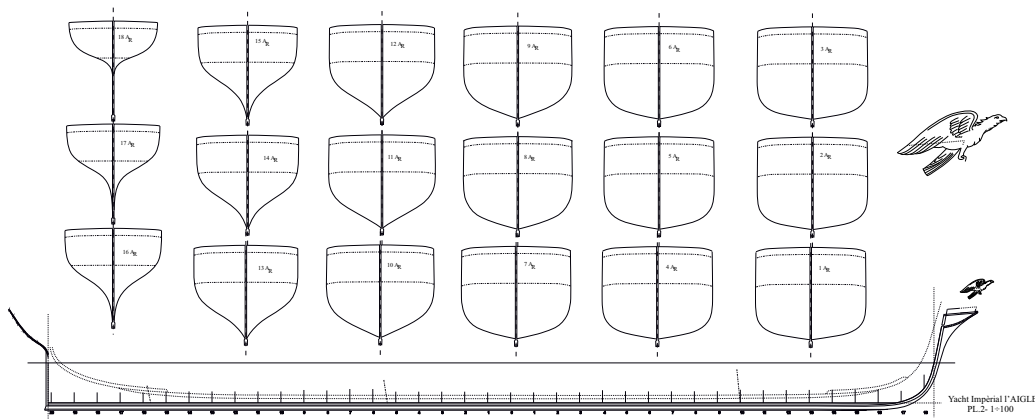

Yacht Impérial l'ÉAGLE
PL.9 - 1-100